

SERBATOI INERZIALI PER POMPE DI CALORE SERIE SEBI



Gamma Prodotti:

SEBI50 serbatoio inerziale da 50 Lt.

SEBI80 serbatoio inerziale da 80 Lt.

SEBI100 serbatoio inerziale da 100 Lt.

SEBIBASE staffa per installazione a pavimento del serbatoio inerziale

MODELLO		SEBI50	SEBI80	SEBI100
Capacità	Lt.	50	80	100
P. Max d'esercizio	bar		8	
Isolamento PUR	mm		50	
Peso a vuoto	kg	24	31	36
Prova di pressione	bar		12	
T. Max d'esercizio	°C		95	

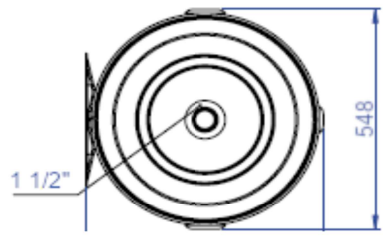
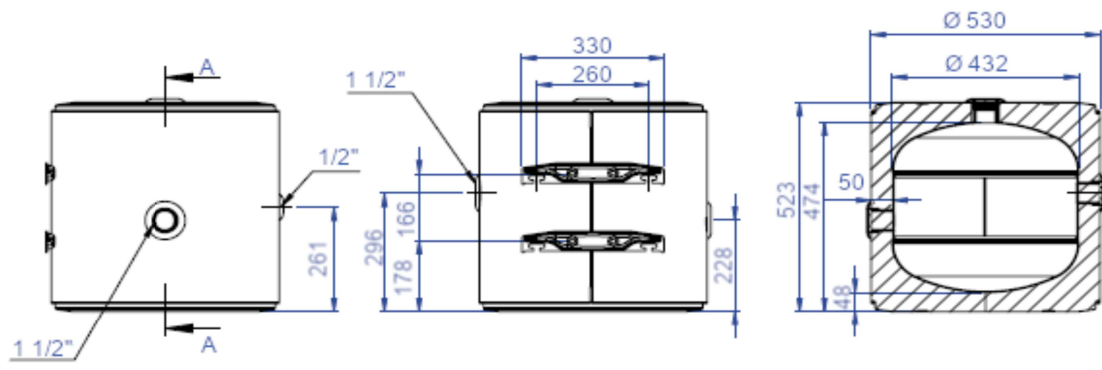

50 Lt.

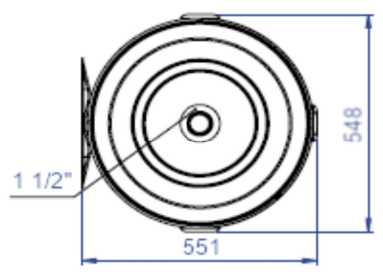
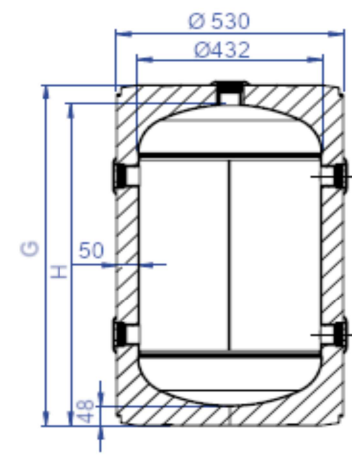
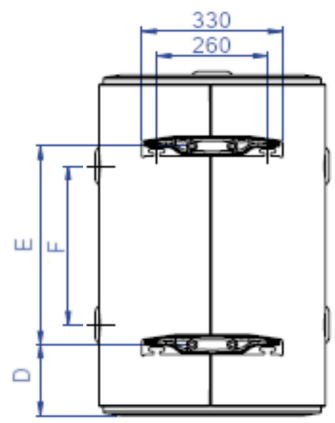
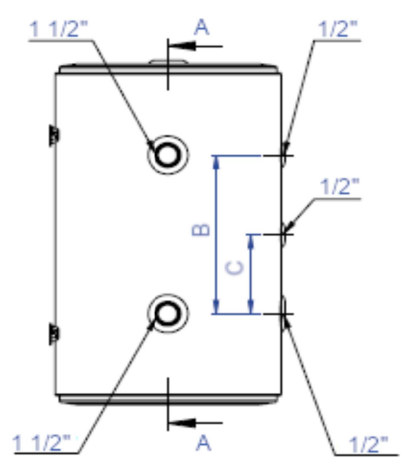

80 – 100 Lt.

MODELLO	B	C	D	E	F	G	H
SEBI80	260	130	177	360	260	715	667
SEBI100	400	200	178	500	400	857	808



Staffa accessoria cod. SEBIBASE

L'installazione dei serbatoi inerziali deve essere prevista a muro in posizione verticale utilizzando le apposite staffe .

La staffa accessoria cod. SEBIBASE permette di collocare i serbatoi in posizione eretta direttamente sul pavimento.

Ci riserviamo il diritto di apportare miglioramenti e modifiche ai prodotti descritti ed ai relativi dati tecnici in qualsiasi momento e senza preavviso.

